



ADMINISTRAȚIA NAȚIONALĂ  
**APELE ROMÂNE**  
ADMINISTRAȚIA BAZINALĂ DE APĂ  
JIU



H. 331 / GM / 23.06.2022

|                                   |         |      |
|-----------------------------------|---------|------|
| <b>A.N. APELE ROMÂNE</b>          |         |      |
| ADMINISTRAȚIA BAZINALĂ DE APĂ JIU |         |      |
| IEȘIRE Nr.                        | 9827/GM |      |
| Anul                              | Luna    | Ziua |
| 2022                              | 06      | 23   |

### ANUNȚ DE INTENȚIE

1. Autoritatea contractantă: Administrația Națională "Apele Române" - Administrația Bazinală de Apă Jiu, Cod Fiscal RO 23886365, cu sediul în Craiova, Str. Nicolae Romanescu, nr. 54, Tel. 0251/426655, 426654; Fax. 0251/427597 intenționează să încheie un contract pentru execuția lucrărilor de construcții-montaj la obiectivul de investiții: **"Reabilitare tâmplărie exterioară sediu S.G.A. Gorj"**.
2. Procedura de atribuire aplicată: ACHIZIȚIE DIRECTĂ, conform art. 7, alin. (5) din Legea nr. 98/2016 privind achizițiile publice.
3. Codul de clasificare: **cod CPV 45421100-5 – Tâmplărie pvc echipată cu geam termopan.**
4. Valoarea estimată a achizitiei: **84.000,00 lei (fără TVA).**
5. Atașat prezentului anunț se găsesc următoarele :
  - Caiet de sarcini
  - Formularul de contract
  - Modele formulare
6. Criteriul de atribuire: **Prețul cel mai scăzut.**
7. Valabilitate ofertă: 30 zile.
8. Prezentarea ofertei:
  - Documente de calificare:
    - Declarație de neîncadrare în prevederile art. 60 din Legea 98/2016.
    - Declarație privind neîncadrarea în prevederile art. 164 din Legea nr. 98/2016. Încadrarea în situația prevăzută la art. 164 din Legea nr. 98/2016 atrage excluderea ofertantului din procedura aplicată pentru atribuirea contractului de achiziție publică.
    - Prezentarea Certificatului Constatator emis de Oficiul Registrului Comerțului / altele echivalente, din care să rezulte obiectul de activitate care trebuie să corespundă obiectului contractului care urmează să fie atribuit.
    - Declarație privind neîncadrarea în prevederile art. 165 din Legea nr. 98/2016. Încadrarea în situațiile prevăzute la art. 165 din Legea nr. 98/2016 atrage excluderea ofertantului din procedura aplicată.
    - Declarație privind neîncadrarea în prevederile art. 167 din Legea nr. 98/2016. Încadrarea în situația prevăzută la art. 167 din Legea nr. 98/2016 atrage excluderea ofertantului din procedura aplicată pentru atribuirea contractului de achiziție publică.
    - După caz, documente prin care se demonstrează faptul că operatorul economic poate beneficia de derogările prevăzute la art. 166 alin. (2), art. 167 alin. (2), art. 171 din Legea 98/2016 privind achizițiile publice.

- Propunerea financiară:

- Propunerea financiara se va prezenta completandu-se formularul 1 de oferta
  - Propunerea financiara se completeaza în RON.
  - Nu se accepta rotunjiri la valorile prezentate in propunerea financiara.
  - Propunerea financiara se va completa in lei cu doua zecimale.
  - Ofertantul va suporta toate costurile asociate elaborarii si prezentarii ofertei sale, precum si documentelor care o insotesc, iar Autoritatea contractanta nu va fi responsabila sau raspunzatoare pentru costurile respective.
9. Plata se va face cu OP în contul de Trezorerie al ofertantului în termen de 30 zile de la data emiterii facturii fiscale.
10. Ofertele se vor depune în plic închis la secretariatul A.B.A. Jiu, Str. Nicolae Romanescu, nr. 54, Craiova-Dolj.
11. Termenul limită pentru depunerea ofertelor este: 28.06.2022
12. Achiziția se va realiza prin intermediul SEAP cu ofertantul câștigător.

DIRECTOR,  
Dr. Ing. Marin TĂLĂU



Director Tehnic Exploatare,  
Mentenanță a ISNGA și Investiții,  
Ing. Gabriel MÜLLER

Șef Serviciu F.S.T.U.I.C.I.,  
Ing. Adrian BARBU



Hr. 325/GM/23.06.2022

|                                   |        |      |
|-----------------------------------|--------|------|
| A.N. APELE ROMÂNE                 |        |      |
| ADMINISTRAȚIA BAZINALĂ DE APĂ JIU |        |      |
| IEȘIRE Nr.                        | 325/GM |      |
| Anul                              | Luna   | Ziua |
| 2022                              | 06     | 23   |

APROB,  
DIRECTOR,  
Dr. Ing. Marin TĂLĂU



## CAIET DE SARCINI

**privind executia lucrărilor la obiectivul de investiții: “Reabilitare tâmplărie exterioară sediu S.G.A. Gorj”**

### 1. GENERALITĂȚII

Prevederile prezentului caiet de sarcini se referă la achiziția de ferestre din P.V.C. cu geam termopan și montaj conform dimensiunilor și tip prezentat în Anexa 1.

Birourile în care-și desfășoară activitatea angajații Sistemului de Gospodărire a Apelor Gorj aflate în relații cu publicul beneficiar și pentru care se achiziționează lucrări ce fac obiectul prezentului caiet de sarcini, sunt amplasate la etajul 3 și 4 al clădiri și casa scări.

Sistemul de Gospodărire a Apelor Gorj, isi desfasoara activitatea incepand cu anul 2002 in spatiul din Bulevardul Ecaterina Teodoroiu, nr. 99, Targu-Jiu, conform Contractului de Vanzare Cumparare incheiat intre SCIFCAI S.A. si Compania Nationala Apele Romane - Directia Apelor Jiu Craiova: Incheiere de autentificare nr. 2999 din 13.12.2001;

Acest spatiu a fost pus in functiune in anul 1975, fiind renovat de catre Sistemul de Gospodărire a Apelor Gorj, cand a fost cumparat, ulterior executandu-se si alte lucrari de intretinere, respectiv zugraveli, vopsitorii, etc.

Datorita vechimii sediului, ferestrele din tamplarie de aluminiu nu mai asigura etansietate, fapt pentru care sunt pierderi de caldura, in birouri, in timpul precipitatiilor patrundand apa, care afecteaza si peretii.

De asemenea, tamplaria fiind veche, ramele au un aspect inestetic, inclusiv balamalele nu mai asigura inchiderea corecta a ferestrei.

Prin inlocuirea ferestrelor la spatiul unde ne desfasuram activitatea, se va realiza un confort al personalului, se vor elimina pierderile de caldura si nu vor mai fi probleme in timpul precipitatiilor, cu patrunderea apei in birouri, afectand zugravelile.

In cazul in care, nu realizam inlocuirea acestor ferestre, impactul va fi negativ, in sensul ca nu se va realiza etansarea ferestrelor, vor fi pierderi de caldura, precipitatiile vor patrunde, datorita neetansietatii vor afecta peretii.

Tâmplăria existentă este din aluminiu și nu mai corespunde din punct de vedere tehnic: profilele sunt deformatate ce nu mai asigură etanșeitatea, dispozitivele de închidere vechi și nu se mai găsesc pe piață în cazul înlocuirii lor. De la data montării lor s-au făcut intervenții de reglaj, înlocuire garnituri de etanșare, reparații și înlocuire elemente de feronerie.

## **2. MATERIALE PROPUSE**

Ferestrele din P.V.C. vor fi cu 6 camere și 2 rânduri de garnituri.  
Profile din P.V.C. cu lățimea de montaj de minim 70 mm.  
Profile Clasa A – grosimea peretelui exterior de 4 mm.  
Clasa de combustie a profilului – C2, dificil inflamabil.  
Durata de viață a profilelor: - estimateă de producător la minim 20 de ani.  
Culoarea tâmplăriei va fi alb la exterior și alb la interior.  
Geamul termopan va fi cu o foaie de sticlă LOW-E și CLAR având dimensiunea de 4+16+4 mm.  
Ferestrele vor avea deschidere simplă cu 3 balamale.  
Glafurile exterioare vor fi din aluminiu vopsite electrostatic iar cele interioare din P.V.C.

## **3. FERONERIA**

Feroneria va fi din metal, garantată pentru cel puțin 15.000 cicluri închis-deschis, articolele de feronerie vor fi identice pentru toate ferestrele din punctele de vedere al calității al construcției, stilul, aspectul și finisajul vor avea o construcție robustă. Articolele de feronerie trebuie să fie realizate din material rezistent la coroziune, să asigure o durabilitate ridicată în timp, cu eforturi minime de întreținere. Se vor utiliza articole de feronerie concepute adecvat tipului de tâmplărie. Toate elementele de feronerie vizibile vor avea aceeași culoare cu a profilelor P.V.C.

## **4. GEAMURILE**

Geamurile pentru ferestre și materialele de fixare a acestora vor fi de calitate corespunzătoare prin care se previne apariția unor deteriorări după montare în condiții de folosire normale. Se vor utiliza numai geamuri de bună calitate, fără zgârieturi sau goluri în masă. Se vor asigura și menține condițiile de mediu necesare pentru montaj conform normelor și normativelor în vigoare și recomandărilor producătorului geamurilor. Se vor respecta normele de "coeficient termic" adaptate climatului local. După montare suprafața geamurilor trebuie să fie curată, plană și fără pete sau defecte. Se vor îndepărta și înlocui orice geamuri ciobite, sparte, zgâriate, crăpate sau care au fost deteriorate în timpul operațiunii de montare sau pe parcursul executării altor lucrări de construcții. În cazul lucrărilor găsite necorespunzătoare acestea vor fi remediate. Costurile rezultate în urma remedierilor vor fi suportate de către executant.

## **5. OPERATIILE NECESARE EXECUTĂRII LUCRĂRII DE ÎNLOCUIRE A TÂMPLĂRIEI**

Dimensionarea exactă a suprafețelor de înlocuit cu tâmplărie exterioară pentru eliminarea erorilor la încastrarea tâmplăriei în lăcașurile construcției.  
Demontarea tâmplăriei exterioare existente cu recuperarea acesteia.  
Montarea ferestrei din P.V.C. CU GEAM TERMOPAN.  
Montarea pervazelor exterioare și interioare corespunzătoare dimensiunilor zidului la fiecare fereastră.  
Curățirea tâmplăriei și geamului montat.  
Termenul de garanție al lucrărilor de instalare: 12 luni de la recepția la terminarea lucrărilor.  
Tâmplăria livrată va fi însoțită de certificat de calitate.

## **6. CONTROLUL MONTAJULUI ȘI RECEPȚIA LUCRĂRILOR**

Verificarea produselor de tâmplărie se face la primirea tâmplăriei, în tot timpul punerii în operă (montării) precum și la recepție.

- Existența și conținutul certificatelor de calitate
  - Corespondența cu prevederile din proiect și al prescripțiilor tehnice de produs.
  - Existența și calitatea accesoriilor de prindere, manevrare, etc.
  - Existența profilelor metalice de ranforsare interioară a profilelor.
- După terminarea lucrărilor de montaj, se va face recepția de funcționare a tâmplăriei din P.V.C. verificându-se:
- Funcționarea cu ușurință a accesoriilor de închidere, deschidere și blocare.
  - Fixarea corectă a tocurilor în zidărie.
  - Etanșarea rosturilor.
  - Montarea accesoriilor și funcționarea corectă a acestora.

## 7. GARANȚII

Termen de garanție pentru profile minim 20 de ani în baza certificatului de garanție de la furnizor. Garanția profilelor se referă la forma și culoare. Culoarea nu se va schimba în perioada de garanție cu mai mult de 1 grad pe scara grey de culoare. Forma nu se va schimba în perioada de garanție.

Garanția feroneriei 10 ani în baza certificatului de garanție.

Garanția geamului de minim 5 ani în baza fișei produsului. Garanția geamului se referă la etanșeitate să fie garantat contra condensului între cele două foi de sticlă.

**Director Tehnic Exploatare,  
Mentenanță a ISNGA și Investiții,  
Ing. Gabriel MÜLLER**



**Șef Serviciu F.S.T.U.I.C.I.,  
Ing. Adrian BARBU**



**ANEXA 1**

Ferestre în 3 canate 39 bucăți

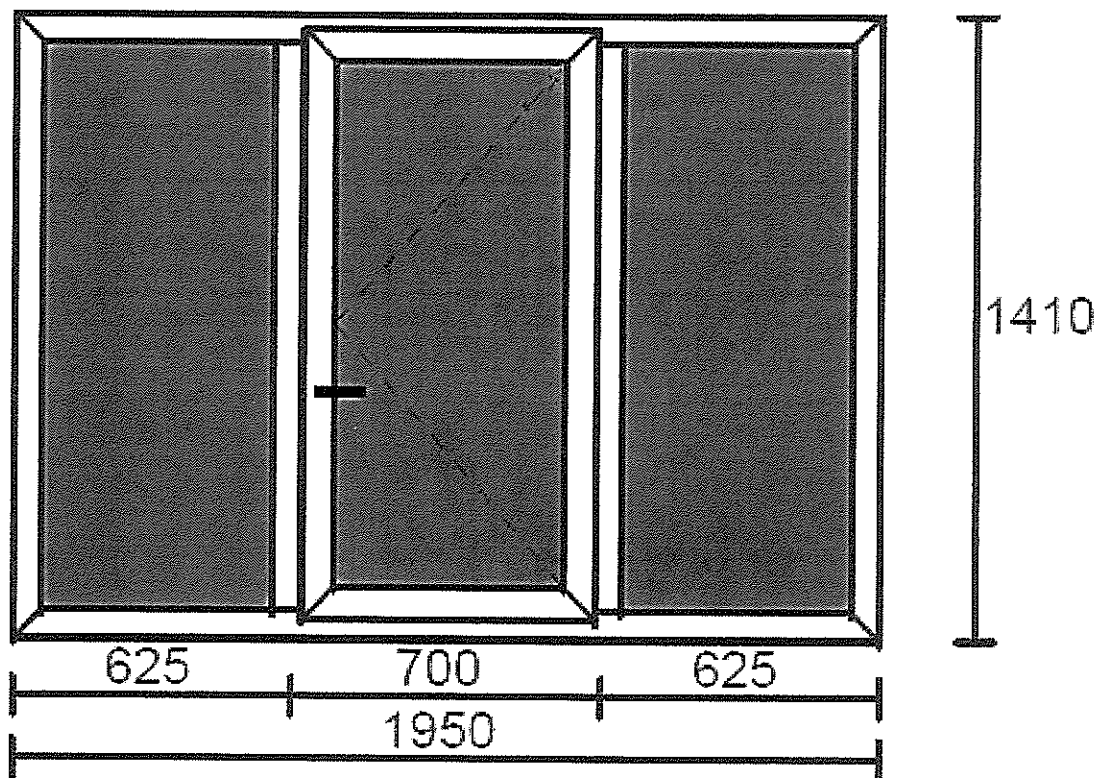

Ferestre în 2 canate 8 bucăți

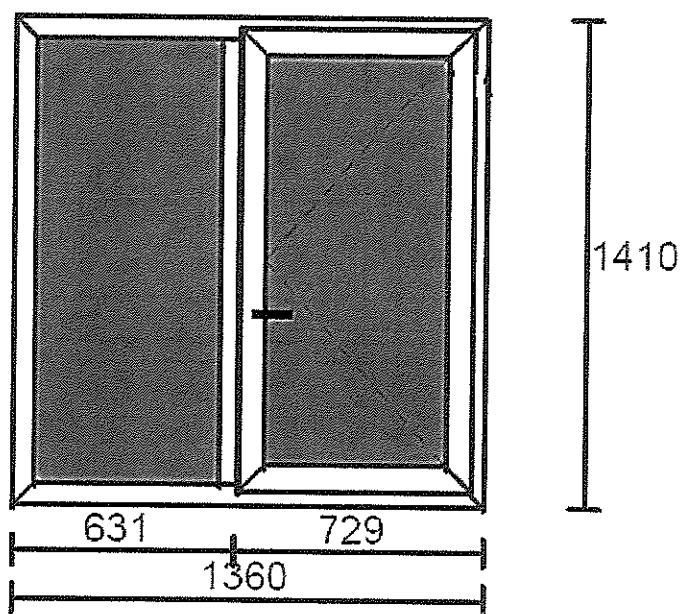

Ușă deschidere exterioară 1 bucată

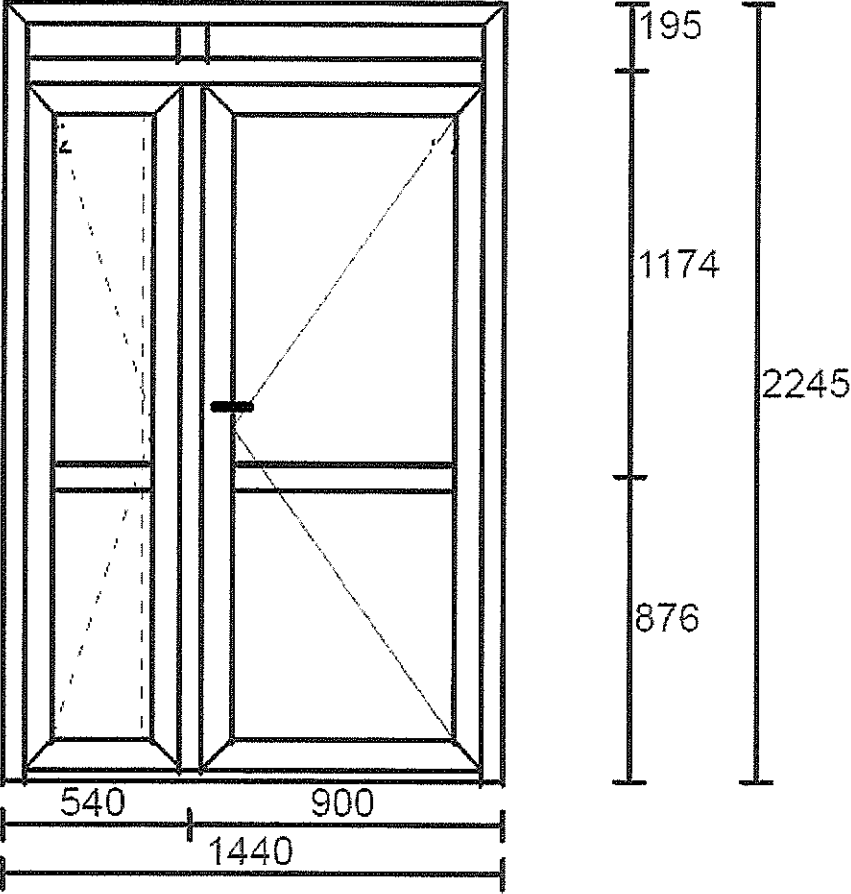



**Contract de Lucrări**  
**la obiectivul de investiții**

.....

nr. .... data .....

În temeiul Legii nr. 98 / 2016 privind achizițiile publice s-a încheiat prezentul contract de execuție lucrări de construcții,

între

**A.N. „Apele Romane” – Administratia Bazinala de Apa Jiu**, cu sediul în Craiova, judetul Dolj, str. Nicolae Romanescu, nr.54, telefon: 0251.426.655, fax: 0251.427.597, codul fiscal: RO 23886365, cont IBAN Trez: **RO61TREZ23F700400710300X**, deschis la Trezoreria municipiului Craiova, reprezentată prin **Director – Dr. Ing. Marin TĂLĂU si Director Economic – ec. Cristian Paul Tonică**, în calitate de **ACHIZITOR**, pe de o parte

și

....., cu sediul în .....,  
telefon: ....., fax: ....., număr de înmatriculare în Registrul Comerțului ....., CIF ....., cont IBAN: ..... deschis la Trezoreria ....., reprezentată prin ..... și ....., având, în calitate de **EXECUTANT**, pe de altă parte.

### ***1. Definiții***

În prezentul contract termenii și expresiile de mai jos au următoarele semnificații vor fi interpretați astfel:

- a. **contract de lucrări** – reprezintă prezentul contract și toate anexele sale;
- b. **achizitor și executant** - părțile contractante, așa cum sunt acestea numite în prezentul contract;
- c. **prețul contractului** - prețul plătitibil executantului de către achizitor, în baza prezentului contract pentru îndeplinirea integrală și corespunzătoare a tuturor obligațiilor sale, asumate prin contract pentru realizarea lucrărilor de construcții,
- d. **amplasamentul lucrării** - locul unde se execută lucrarea;
- e. **forta majoră** - un eveniment mai presus de controlul părților, care nu se datorează greșelii sau vinei acestora, care nu putea fi prevăzut la momentul încheierii contractului și care face imposibilă executarea și, respectiv, îndeplinirea contractului; sunt considerate asemenea evenimente: războaie, revoluții, incendii, inundații sau orice alte catastrofe naturale, restricții apărute ca urmare a unei carantine, embargou, enumerarea nefiind exhaustivă ci enunțiativă. Nu este considerat forță majoră un eveniment asemenea celor de mai sus care, fără a crea o imposibilitate de executare, face extrem de costisitoare executarea obligațiilor uneia din părți.
- f. **zile**-zile calendaristice, în afara cazului în care se menționează ca sunt zile lucrătoare,
- g. **an**-365 zile calendaristice.

### ***2. Interpretare***

În prezentul contract, cu excepția unei prevederi contrare cuvintele la forma singular vor include forma de plural și vice versa, acolo unde acest lucru este permis de context.

## *Clauze obligatorii*

### **3. Obiectul principal al contractului :**

3.1 – Executantul se obligă să execute, să finalizeze și să remedieze orice defecte ale lucrării ..... în conformitate cu obligațiile asumate prin prezentul contract.

3.2 – pentru executia, finalizarea si intretinerea lucrarilor de constructii la obiectivul de investitii ..... achizitorul se obliga sa plateasca executantului pretul convenit pentru indeplinirea prezentului contract, conform graficului de plati, in valoare de ..... Lei, din care TVA ..... Lei.

### **4. Durata contractului**

4.1 – Durata prezentului contract este de ....., începând de la primirea ordinului de începere a lucrărilor și predarea amplasamentului.

4.2. - Prezentul contract încetează să producă efecte după expirarea perioadei de garanție și efectuarea recepției finale .

### **5. Executarea contractului**

Executarea contractului începe după semnarea acestuia de ambele părți și predarea amplasamentului.

### **6. Documentele contractului**

Documentele care devin parte integrantă a contractului sunt:

- caietul de sarcini,
- propunerea financiară,

### **7. Protecția patrimoniului cultural național**

7.1 - Toate fosilele, monedele, obiectele de valoare sau orice alte vestigii sau obiecte de interes arheologic descoperite pe amplasamentul lucrării sunt considerate, în relațiile dintre părți, ca fiind proprietatea absolută a achizitorului.

7.2 - Executantul are obligația de a lua toate măsurile necesare pentru ca muncitorii săi sau oricare alte persoane să nu îndepărteze sau să deterioreze obiectele prevăzute la clauza 7.1, iar imediat după descoperirea și înainte de îndepărtarea lor, de a înștiința achizitorul despre această descoperire și de a îndeplini dispozițiile primite de la achizitor privind îndepărtarea acestora. Dacă din cauza unor astfel de dispoziții, executantul suferă întârzieri și / sau cheltuieli suplimentare, atunci, prin consultare, părțile vor stabili :

- a) orice prelungire a duratei de execuție la care executantul are dreptul ;
- b) totalul cheltuielilor suplimentare, care se va adăuga la prețul contractului.

7.3 - Achizitorul are obligația, de îndată ce a luat la cunoștință despre descoperirea obiectelor prevăzute la clauza 7.1, de a înștiința în acest sens organele de poliție și comisia monumentelor istorice.

### **8. Obligațiile principale ale executantului**

8.1 - (1) Executantul are obligația de asigurare a execuției și finalizare a lucrărilor în conformitate cu documentația de execuție precum și de a remedia viciile ascunse, cu atenția și promptitudinea cuvenită, în concordanță cu obligațiile asumate prin contract.

(2) Executantul are obligația de a urmări lucrările, de a asigura forța de muncă, materialele, instalațiile, echipamentele și toate celelalte obiecte, fie de natură provizorie, fie definitive, cerute de și pentru contract, în măsura în care necesitatea asigurării acestora este prevăzută în contract sau se poate deduce în mod rezonabil din contract.

8.2 - Executantul are obligația de a prezenta achizitorului, înainte de începerea execuției lucrării, spre aprobare, graficul de plăți necesar execuției lucrărilor, în ordinea tehnologică de execuție.

8.3. - (1) Executantul este pe deplin responsabil pentru conformitatea, stabilitatea și siguranța tuturor operațiunilor executate pe șantier precum și pentru procedeele de execuție utilizate, cu respectarea prevederilor și a reglementărilor legii privind calitatea în construcții.

(2) Un exemplar din documentația predată, de către achizitor, executantului va fi ținut de acesta în vederea consultării de către Inspekția de Stat în Construcții, Lucrări Publice, Urbanism și Amenajarea Teritoriului, precum și de către persoane autorizate de achizitor, la cererea acestora.

(4) Executantul are obligația de a pune la dispoziția achizitorului, la termenele precizate în anexele contractului, caietele de măsurători (atașamentele) și, după caz, în situațiile convenite, desenele, calculele, verificările calculelor și orice alte documente pe care executantul trebuie să le întocmească sau care sunt cerute de achizitor.

8.4. - (1) Executantul are obligația de a respecta și executa dispozițiile achizitorului în orice problemă, menționată sau nu în contract, referitoare la lucrare. În cazul în care executantul consideră că dispozițiile achizitorului sunt nejustificate sau inoportune, acesta are dreptul de a ridica obiecții, în scris, fără ca obiecțiile respective să îl absolve de obligația de a executa dispozițiile primite, cu excepția cazului în care acestea contravin prevederilor legale.

(2) În cazul în care respectarea și executarea dispozițiilor prevăzute la alin.(1) determină dificultăți în execuție care generează costuri suplimentare, atunci aceste costuri vor fi acoperite pe cheltuiala achizitorului.

8.5. - (1) Executantul este responsabil de trasarea corectă a lucrărilor față de inventarul de coordonate date de achizitor precum și de furnizarea tuturor echipamentelor, instrumentelor, dispozitivelor și resurselor umane necesare îndeplinirii responsabilității respective.

(2) În cazul în care, pe parcursul execuției lucrărilor, survine o eroare în poziția, cotele, dimensiunile sau aliniamentul oricărei părți a lucrărilor, executantul are obligația de a rectifica eroarea constatată, pe cheltuiala sa, cu excepția situației în care eroarea respectivă este rezultatul datelor incorecte furnizate, în scris, de către proiectant. Pentru verificarea trasării de către proiectant, executantul are obligația de a proteja și păstra cu grija toate reperatele, bornele sau alte obiecte folosite la trasarea lucrărilor.

8.6. - Pe parcursul execuției lucrărilor și a remedierii viciilor ascunse, executantul are obligația :

- i) de a lua toate măsurile pentru asigurarea tuturor persoanelor a căror prezență pe șantier este autorizată și de a menține șantierul (atât timp cât acesta este sub controlul său) și lucrările (atât timp cât acestea nu sunt finalizate și predate achizitorului) în starea de ordine necesară evitării oricărui pericol pentru respectivele persoane;
- ii) de a procura și de a întreține pe cheltuiala sa toate dispozitivele de iluminare, protecție, îngrădire, alarmă și pază, când și unde sunt necesare sau au fost solicitate de către achizitor sau de către alte autorități competente, în scopul protejării lucrărilor sau al asigurării confortului riveranilor;
- iii) de a lua toate măsurile pentru protejarea mediului inconjurator potrivit prevederilor Acordului Cadru de Imprumut dintre Romania și Banca de Dezvoltare a Consiliului Europei, aprobat prin HG nr.163/2008, astfel cum au fost stabilite prin documentația de evaluare a impactului asupra mediului în perioada de construcție, în vederea prevenirii și diminuarii impactului asupra factorilor de mediu (apa, aer, sol și subsol), a biodiversității (flora și fauna), a peisajului și a populației riverane.

8.7 - Executantul este responsabil pentru menținerea în bună stare a lucrărilor, materialelor, echipamentelor și instalațiilor care urmează a fi puse în operă de la data semnării contractului și predării amplasamentului până la data semnării procesului verbal de recepție a lucrării și a predării obiectivului de investiție executat.

8.8 - (1) Pe parcursul execuției lucrărilor și a remedierii viciilor ascunse, executantul are obligația, în măsura permisă de respectarea prevederilor contractului, de a nu stânjeni inutil sau în mod abuziv:

- a) confortul riveranilor, sau
- b) căile de acces, prin folosirea și ocuparea drumurilor și căilor publice sau private care deservesc proprietățile aflate în posesia achizitorului sau a oricărei alte persoane.

(2) Executantul va despăgubi achizitorul împotriva tuturor reclamațiilor, acțiunilor în justiție, daunelor - interese, costurilor, taxelor și cheltuielilor indiferent de natura lor, rezultând din sau în legătură cu obligația prevăzută la alin. (1), pentru care responsabilitatea revine executantului.

8.9 - (1) Executantul are obligația de a utiliza în mod rezonabil drumurile sau podurile ce comunică cu sau sunt pe traseul șantierului și de a preveni deteriorarea sau distrugerea acestora de către traficul propriu sau al oricărui dintre subcontractanții săi; executantul va selecta traseele, va alege și va folosi vehiculele și va limita și repartiza încărcăturile, în așa fel încât traficul suplimentar ce va rezulta în mod inevitabil din deplasarea materialelor, echipamentelor, instalațiilor sau altora asemenea, de pe și pe șantier, să fie limitat, în măsura în care este posibil, astfel încât să nu producă deteriorări sau distrugerii ale drumurilor și podurilor respective.

(2) în cazul în care, natura lucrărilor impune utilizarea de către executant a transportului pe apă, atunci prevederile de la alin. (1) vor fi interpretate în maniera în care prin "drum" se înțelege inclusiv ecluza, doc, dig sau orice altă structură aferentă căii navigabile și prin "vehicul" se înțelege orice ambarcațiune, iar prevederile respective se vor aplica în consecința

(3) în cazul în care se produc deteriorări sau distrugerii ale oricărui pod sau drum care comunică cu / sau care se află pe traseul șantierului, datorită transportului materialelor, echipamentelor, instalațiilor sau altora asemenea, executantul are obligația de a despăgubi achizitorul împotriva tuturor reclamațiilor privind avarierea respectivelor poduri sau drumuri.

(4) Cu excepția unor clauze contrare prevăzute în contract, executantul este responsabil și va plăti consolidarea, modificarea sau îmbunătățirea, în scopul facilitării transportului materialelor, echipamentelor, instalațiilor sau altora asemenea, a oricăror drumuri sau poduri care comunică cu sau care se afla pe traseul șantierului.

8.10 - (1) Pe parcursul execuției lucrării, executantul are obligația :

- i) de a evita, pe cât posibil, acumularea de obstacole inutile pe șantier ;
- ii) de a depozita sau reține orice utilaje, echipamente, instalații sau surplus de materiale;
- iii) de a aduna și îndepărta de pe șantier dărâmăturile, molozul sau lucrările provizorii de orice fel, care nu mai sunt necesare.

(2) Executantul are dreptul de a reține pe șantier, până la sfârșitul perioadei de garanție, numai acele materiale, echipamente, instalații sau lucrări provizorii, care îi sunt necesare în scopul îndeplinirii obligațiilor sale în perioada de garanție.

8.11 - Executantul răspunde, potrivit obligațiilor care îi revin, pentru viciile ascunse ale construcției, ivite într-un interval de **10 ani** de la recepția lucrării și, după împlinirea acestui termen, pe toată durata de existență a construcției, pentru viciile structurii de rezistență, urmare a nerespectării proiectelor și detaliilor de execuție aferente execuției lucrării.

8.12 - Executantul se obligă de a despăgubi achizitorul împotriva oricăror:

- i) reclamații și acțiuni în justiție, ce rezultă din încălcarea unor drepturi de proprietate intelectuală ( brevete, nume, mărci înregistrate etc.), legate de echipamentele, materialele, instalațiile sau utilajele folosite pentru sau în legătura cu execuția lucrărilor sau încorporate în acestea; și
- ii) daune - interese, costuri, taxe și cheltuieli de orice natură, aferente;

cu excepția situației în care o astfel de încălcare rezultă din respectarea proiectului sau caietului de sarcini întocmit de către achizitor.

## **9. Obligațiile achizitorului**

9.1 – La începerea lucrărilor achizitorul are obligația de a obține toate autorizațiile și avizele necesare execuției lucrărilor.

9.2 - (1) Achizitorul are obligația de a pune la dispoziția executantului, fără plată, dacă nu s-a convenit altfel, următoarele:

- a) amplasamentul lucrării, liber de orice sarcină;
- b) suprafețele de teren necesare pentru depozitare și pentru organizarea de șantier;
- c) căile de acces rutier și racordurile de cale ferată dacă este cazul ;
- d) racordurile pentru utilități (apă, gaz, energie, canalizare etc.), până la limita amplasamentului șantierului, dacă este cazul;

(2) Costurile pentru consumul de utilități precum și cel al contoarelor sau al altor aparate de măsurat se suportă de către executant.

9.3 - Achizitorul are obligația de a pune la dispoziția executantului întreaga documentație necesară pentru execuția lucrărilor contractate, fără plată, în patru exemplare, la termenele stabilite prin graficul de execuție a lucrării.

9.4 - Achizitorul este responsabil pentru trasarea axelor principale, bornelor de referință, căilor de circulație și a limitelor terenului pus la dispoziția executantului precum și pentru materializarea cotelor de nivel în imediata apropiere a terenului.

9.5 - Achizitorul are obligația de a examina și măsura lucrările care devin ascunse în cel mult 5 zile de la notificarea executantului.

9.6 - Achizitorul este pe deplin responsabil de exactitatea documentelor și a oricăror alte informații furnizate executantului precum și pentru dispozițiile și livrările sale.

## **10. Sancțiuni pentru neîndeplinirea culpabilă a obligațiilor**

10.1 - În cazul în care, din vina sa exclusivă, executantul nu reușește să-și îndeplinească obligațiile asumate prin contract, atunci achizitorul este îndreptățit de a deduce din prețul contractului, ca dobânzi o sumă echivalentă cu o cotă procentuală conform codului de procedură fiscală din valoarea neexecutată, pentru fiecare zi de întârziere, până la îndeplinirea efectivă a obligațiilor, precum și penalități de întârziere conform codului de procedură fiscală cu modificările și completările ulterioare.

10.2 - În cazul în care achizitorul nu onorează facturile după expirarea perioadei convenite, atunci acesta are obligația de a plăti, ca dobânzi, o sumă echivalentă cu o cotă procentuală conform codului de procedură fiscală din plata neefectuată, pentru fiecare zi de întârziere, până la îndeplinirea efectivă a obligațiilor, precum și penalități de întârziere conform codului de procedură fiscală cu modificările și completările ulterioare.

10.3 - Nerespectarea obligațiilor asumate prin prezentul contract de către una dintre părți, în mod culpabil și repetat, dă dreptul părții lezate de a considera contractul de drept reziliat și de a pretinde plata de daune - interese.

10.4 - Achizitorul își rezervă dreptul de a renunța oricând la contract, printr-o notificare scrisă adresată executantului fără nici o compensație, dacă acesta din urmă dă faliment, cu condiția că această renunțare să nu prejudicieze sau să afecteze dreptul la acțiune sau despăgubire pentru executant. În acest caz, executantul are dreptul de a pretinde numai plata corespunzătoare pentru partea din contract executată până la data denunțării unilaterale a contractului.

## **11. Începerea și execuția lucrărilor**

11.1 - (1) Executantul are obligația de a începe lucrările în timpul cel mai scurt posibil în maxim 5 (cinci) zile de la primirea ordinului de începere a lucrărilor și predarea amplasamentului;

(2) Executantul trebuie să notifice achizitorului și Inspecției de Stat în Construcții, Lucrări Publice, Urbanism și Amenajarea Teritoriului data începerii efective a lucrărilor.

11.2 - (1) Lucrările trebuie să se deruleze conform graficului general de execuție și să fie terminate la data stabilită. Datele intermediare, prevăzute în graficele de execuție, se consideră date contractuale.

(2) Executantul va prezenta, la cererea achizitorului, după semnarea contractului, graficul de execuție de detaliu, alcătuit în ordinea tehnologică de execuție; în cazul în care, după opinia achizitorului, pe parcurs, desfășurarea lucrărilor nu concordă cu graficul general de execuție a lucrărilor, la cererea achizitorului, executantul va prezenta un grafic revizuit, în vederea terminării lucrărilor la data prevăzută în contract. Graficul revizuit nu îl vor scuti pe executant de nici una dintre îndatoririle asumate prin contract.

(3) În cazul în care executantul întârzie începerea lucrărilor, terminarea pregătirilor sau dacă nu își îndeplinește îndatoririle prevăzute la 12.1, alin.1 și 2, achizitorul este îndreptățit să-i fixeze executantului un termen până la care activitatea să intre în normal și să îl avertizeze că, în cazul neconformării, la expirarea termenului stabilit îi va rezilia contractul.

11.3 - (1) Achizitorul are dreptul de a supraveghea desfășurarea execuției lucrărilor și de a stabili conformitatea lor cu specificațiile din anexele la contract. Părțile contractante au obligația de a notifica, în scris, una celeilalte, identitatea reprezentanților lor atestați profesional pentru acest scop, și anume responsabilul tehnic cu execuția din partea executantului și dirigintele de șantier sau, dacă este cazul, altă persoană fizică sau juridică atestată potrivit legii, din partea achizitorului.

(2) Executantul are obligația de a asigura accesul reprezentantului achizitorului la locul de muncă, în ateliere, depozite și oriunde își desfășoară activitățile legate de îndeplinirea obligațiilor asumate prin contract, inclusiv pentru verificarea lucrărilor ascunse.

11.4 - (1) Materialele trebuie să fie de calitate prevăzută în documentația de execuție; verificările și testările materialelor folosite la execuția lucrărilor precum și condițiile de satisfacere a cerințelor pentru recepția la terminarea lucrărilor și a recepției finale (calitative) sunt descrise în anexa/anexele la contract.

(2) Executantul are obligația de a asigura instrumentele, utilajele și materialele necesare pentru verificarea, măsurarea și testarea lucrărilor. Costul probelor și încercărilor, inclusiv manopera aferentă acestora, revin executantului.

(3) Probele neprevăzute și comandate de achizitor pentru verificarea unor lucrări sau materiale puse în operă vor fi suportate de executant dacă se dovedește că materialele nu sunt corespunzătoare calitativ sau că manopera nu este în conformitate cu prevederile contractului.

În caz contrar, achizitorul va suporta aceste cheltuieli.

11.5 - (1) Executantul are obligația de a nu acoperi lucrările care devin ascunse, fără aprobarea achizitorului.

(2) Executantul are obligația de a notifica achizitorului, ori de câte ori astfel de lucrări, inclusiv fundațiile, sunt finalizate pentru a fi examinate și măsurate.

(3) Executantul are obligația de a dezveli orice parte sau părți de lucrare, la dispoziția achizitorului, și de a reface această parte sau părți de lucrare, dacă este cazul.

(4) În cazul în care se constată că lucrările sunt de calitate corespunzătoare și au fost executate conform documentației de execuție, atunci cheltuielile privind dezvelirea și refacerea vor fi suportate de către achizitor, iar în caz contrar, de către executant.

## **12. Întârzierea și sistarea lucrărilor**

12.1 - În cazul în care:

- i) volumul sau natura lucrărilor neprevăzute; sau
- ii) condițiile climaterice excepțional de nefavorabile; sau
- iii) oricare alt motiv de întârziere care nu se datorează executantului și nu a survenit prin încălcarea contractului de către acesta;

îndreptătesc executantul de a solicita prelungirea termenului de execuție a lucrărilor sau a oricărei părți a acestora, atunci, prin consultare, părțile vor stabili:

- (1) orice prelungire a duratei de execuție la care executantul are dreptul;
- (2) totalul cheltuielilor suplimentare, care se va adăuga la prețul contractului.

12.2 - Fără a prejudicia dreptul executantului conform clauzei 10.2, acesta are dreptul de a sista lucrările sau de a diminua ritmul execuției dacă achizitorul nu plătește în termen de 30 de zile de la expirarea termenului prevăzut la clauza 10.2; în acest caz va notifica, în scris, acest fapt achizitorului.

## **13. Finalizarea lucrărilor**

13.1 - Ansamblul lucrărilor sau, dacă este cazul, oricare parte a lor, prevăzut a fi finalizat într-un termen stabilit prin graficul de execuție, trebuie finalizat în termenul convenit, termen care se calculează de la data începerii lucrărilor.

13.2 - (1) La finalizarea lucrărilor, executantul are obligația de a notifica, în scris, achizitorului că sunt îndeplinite condițiile de recepție solicitând acestuia convocarea comisiei de recepție.

(2) Pe baza situațiilor de lucrări executate confirmate și a constatărilor efectuate pe teren, achizitorul va aprecia dacă sunt întrunite condițiile pentru a convoca comisia de recepție. În cazul în care se constată ca sunt lipsuri sau deficiențe, acestea vor fi notificate executantului, stabilindu-se și termenele pentru remediere și finalizare. După constatarea remedierii tuturor lipsurilor și deficiențelor, la o nouă solicitare a executantului, achizitorul va convoca comisia de recepție.

13.3 - Comisia de recepție are obligația de a constata stadiul îndeplinirii contractului prin corelarea prevederilor acestuia cu documentația de execuție și cu reglementările în vigoare. În funcție de constatările făcute, achizitorul are dreptul de a aproba sau de a respinge recepția.

13.4 - Recepția se poate face și pentru părți ale lucrării, distincte din punct de vedere fizic și funcțional.

## **14. Perioada de garanție acordată lucrărilor**

14.1 - Perioada de garanție decurge de la data recepției la terminarea lucrărilor și până la recepția finală, adică **12 de luni**.

14.2 - (1) În perioada de garanție, executantul are obligația, în urma dispoziției date de achizitor, de a executa toate lucrările de modificare, reconstrucție și remediere a viciilor și altor defecte a căror cauză este nerespectarea clauzelor contractuale.

(2) Executantul are obligația de a executa toate activitățile prevăzute la alin.(1), pe cheltuiala proprie, în cazul în care ele sunt necesare datorită:

- i) utilizării de materiale, de instalații sau a unei manopere neconforme cu prevederile contractului; sau
- ii) unui viciu de concepție, acolo unde executantul este responsabil de proiectarea unei părți a lucrărilor; sau
- iii) neglijenței sau neîndeplinirii de către executant a oricăreia dintre obligațiile explicite sau implicite care îi revin în baza contractului.

(3) În cazul în care defecțiunile nu se datorează executantului, lucrările fiind executate de către acesta conform prevederilor contractului, costul remedierilor va fi evaluat și plătit ca lucrări suplimentare.

14.3 - În cazul în care executantul nu execută lucrările prevăzute la clauza 14.2, alin.(2), achizitorul este îndreptățit să angajeze și să plătească alte persoane care să le execute. Cheltuielile aferente acestor lucrări vor fi recuperate de către achizitor de la executant sau reținute din sumele convenite acestuia.

### **15. Modalități de plată**

15.1 - Achizitorul are obligația de a efectua plata către executant în termenul convenit de la emiterea facturii de către acesta, adică în maxim 30 de zile, funcție de valoarea alocatiile primite de la ordonatorul principal de credite și termenul la care se primesc acestea.

15.2 - Plata facturii finale se va face imediat după verificarea și acceptarea situației de plată definitive de către achizitor. Dacă verificarea se prelungește din diferite motive, dar, în special, datorită unor eventuale litigii, contravaloarea lucrărilor care nu sunt în litigiu va fi platită imediat.

15.3 - Contractul nu va fi considerat terminat până când procesul-verbal de recepție finală nu va fi semnat de comisia de recepție, care confirmă că lucrările au fost executate conform contractului. Recepția finală va fi efectuată conform prevederilor legale, după expirarea perioadei de garanție.

### **16. Ajustarea prețului contractului**

16.1 - Pentru lucrările executate, plățile datorate de achizitor executantului sunt cele declarate în propunerea financiară, anexă la contract.

16.2 - Prețul contractului este ferm.

### **17. Asigurări**

17.1 - (1) Executantul are obligația de a încheia, înainte de începerea lucrărilor, o asigurare ce va cuprinde toate riscurile ce ar putea apărea privind lucrările executate, utilajele, instalațiile de lucru, echipamentele, materialele pe stoc, personalul propriu și reprezentanții împuterniciți să verifice, să testeze sau să recepționeze lucrările precum și daunele sau prejudiciile aduse către terțe persoane fizice sau juridice.

(2) Asigurarea se va încheia cu o agenție de asigurare. Contravaloarea primelor de asigurare va fi suportată de către executant din capitolul "Cheltuieli indirecte".

(3) Executantul are obligația de a prezenta achizitorului, ori de câte ori se va cere, polița sau polițele de asigurare și recipisele pentru plata primelor curente (actualizate).

(4) Executantul are obligația de a se asigura ca subantreprenorii au încheiat asigurări pentru toate persoanele angajate de ei. El va solicita subantreprenorilor să prezinte achizitorului, la cerere, polițele de asigurare și recipisele pentru plata primelor curente (actualizate).

17.2 Achizitorul nu va fi responsabil pentru nici un fel de daune-interese, compensații plătitibile prin lege, în privința sau ca urmare a unui accident sau prejudiciu adus personalului angajat de executant, cu excepția unui accident sau prejudiciu rezultând din vina persoanei achizitorului, a agenților sau a angajaților acestora.

### **18. Amendamente**

(1) - Părțile contractante au dreptul, pe durata îndeplinirii contractului, de a conveni modificarea clauzelor contractului, prin act adițional, numai în cazul apariției unor circumstanțe care lezează interesele comerciale legitime ale acestora și care nu au putut fi prevăzute la data încheierii contractului, cu respectarea legislației în vigoare.

(2) Executantul are obligația de a notifica prompt achizitorului despre toate erorile, omisiunile, viciile sau altele asemenea descoperite de el în proiect sau în caietul de sarcini pe durata îndeplinirii contractului.

### **19. Subcontractanți**

19.1 - Executantul are obligația de a încheia contracte cu subcontractanții comunicați în oferta, în aceleași condiții în care el a semnat contractul cu achizitorul.

19.2 - (1) Executantul are obligația de a prezenta la încheierea contractului, toate contractele încheiate cu subcontractanții desemnați.

(2) Lista subcontractanților, cu datele de recunoaștere ale acestora, cât și contractele încheiate cu aceștia se constituie în anexe la contract.

19.3 - Executantul este pe deplin răspunzător față de achizitor de modul în care îndeplinește contractul; subcontractantul este pe deplin răspunzător față de executant de modul în care își îndeplinește partea sa din contract;

19.4 - Executantul poate schimba oricare subcontractant numai dacă acesta nu și-a îndeplinit partea sa din contract. Schimbarea subcontractantului nu va modifica prețul contractului și va fi notificată achizitorului.

## **20. Închiderea contractului**

20.1 - Prezentul contract încetează prin atingerea la termen, prin executarea, de către ambele părți a tuturor obligațiilor ce le revin conform contractului, prin acordul părților sau ca urmare a dispariției, fără vina nici uneia dintre părți, a unui element esențial al contractului, astfel cum acesta este definit în legislația aplicabilă.

20.2 - Achizitorul poate rezilia prezentul contract de lucrări cu efecte depline (de jure) după acordarea unui preaviz de 5 zile prestatorului, fără necesitatea unei alte formalități și fără intervenția vreunei autorități sau instanțe de judecată, în oricare dintre situațiile următoare, dar nelimitându-se la acestea:

- a) Executantul nu execută lucrările conform cu prevederile prezentului contract;
- b) Executantul nu se conformează într-o perioadă de cel mult 48 de ore notificării emise de către Achizitor care îi solicită remedierea executării necorespunzătoare sau neexecutării obligațiilor din prezentul contract care afectează executarea corespunzătoare și la timp a lucrării;
- c) Executantul refuză să ducă la îndeplinire comenzile sau instrucțiunile emise de către Achizitor;
- d) în cadrul unei alte proceduri de achiziție sau procedură de acordare a unei finanțări din bugetul CE, Executantul a fost declarat culpabil de încălcarea gravă a contractului ca rezultat al neexecutării obligațiilor sale contractuale;
- e) are loc orice modificare organizațională care implică o schimbare cu privire la personalitatea juridică, natura sau controlul executantului, cu excepția situației în care asemenea modificări sunt înregistrate într-un act adițional la prezentul contract;
- f) apariția oricărei alte incapacități legale care să împiedice executarea prezentului contract;
- g) executantul a intrat în faliment ca urmare a hotărârii pronunțate de judecătorul-sindic.

20.3 – (1) Achizitorul își rezervă dreptul de a denunța unilateral contractul în cel mult 5 zile de la apariția unor circumstanțe care nu au putut fi prevăzute la data încheierii contractului și care conduc :

- a) la modificarea clauzelor contractuale în așa măsură încât îndeplinirea contractului respectiv ar fi contrară interesului public;
- b) la imposibilitatea derulării prezentului contract, motivat de apariția unor conjuncturi economice care determină imposibilitatea îndeplinirii obligațiilor contractuale;

(2) Dreptul de denunțare unilaterală a contractului din partea achizitorului este valabil și pentru situația sistării alocării resurselor financiare pentru îndeplinirea prezentului contract.

(3) În cazul prevăzut mai sus executantul are dreptul de a pretinde numai plata corespunzătoare pentru partea din contract îndeplinită până la denunțării unilaterale

## **21. Cesiunea**

21.1 - Este permisă doar cesiunea creanțelor născute din acest contract.

21.2 - Cesiunea nu va exonera executantul de nici o responsabilitate privind garanția sau orice alte obligații asumate prin contract.

## **22. Forța majoră**

22.1 - Forța majoră este constatată de o autoritate competentă.

22.2 – Forța majoră exonerează părțile contractante de îndeplinirea obligațiilor asumate prin prezentul contract, pe toată perioada în care aceasta acționează.

22.3 - Îndeplinirea contractului va fi suspendată în perioada de acțiune a forței majore, dar fără a prejudicia drepturile ce li se cuveneau părților până la apariția acesteia.

22.4 - Partea contractantă care invocă forța majoră are obligația de a notifica celeilalte părți, imediat și în mod complet, producerea acesteia și să ia orice măsuri care îi stau la dispoziție în vederea limitării consecințelor.

22.5 - Dacă forța majoră acționează sau se estimează că va acționa o perioadă mai mare de 6 luni, fiecare parte va avea dreptul să notifice celeilalte părți încetarea deplin drept a prezentului contract, fără ca vreuna din părți să poată pretinde celeilalte daune - interese.

## **23. Soluționarea litigiilor**

23.1 - Achizitorul și executantul vor face toate eforturile pentru a rezolva pe cale amiabilă, prin tratative directe, orice neînțelegere sau dispută care se poate ivi între ei în cadrul sau în legătură cu îndeplinirea contractului.

23.2 - Dacă, după 15 zile de la începerea acestor tratative neoficiale, achizitorul și executantul nu reușesc să rezolve în mod amiabil o divergență contractuală, fiecare poate solicita ca disputa să se soluționeze de către instanțele judecătorești din România.



**24. Limba care guvernează contractul**

Limba care guvernează contractul este limba română.

**25. Comunicari**

25.1 - (1) Orice comunicare între părți, referitoare la îndeplinirea prezentului contract, trebuie să fie transmisă în scris.

(2) Orice document scris trebuie înregistrat atât în momentul transmiterii cât și în momentul primirii.

25.2 - Comunicările între se pot face și prin fax sau e-mail cu condiția confirmării primirii comunicării.

**26. Legea aplicabilă contractului**

Contractul va fi interpretat conform legilor din România.

Părțile au înțeles să încheie azi ..... prezentul contract în două exemplare originale, câte unul pentru fiecare parte ambele exemplare fiind egal autentice.

**ACHIZITOR,**

**A.N. "APELE ROMÂNE"**

**ADMINISTRAȚIA BAZINALĂ DE APĂ JIU**

**EXECUTANT,**

**Director,**

**Dr. ing. Marin TĂLĂU**

**Director Economic,**

**Ec. Cristian Paul TONICĂ**

**Director Tehnic Exploatare,**

**Mentenanță a ISNGA și Investiții,**

**Ing. Gabriel MÜLLER**

**Șef Serviciu F.S.T.U.I.C.I.,**

**Ing. Adrian BARBU**

**Șef Serviciu Juridic,**

**Cj. Ion VASILESCU**



## FORMULARE

Conține formularele destinate, pe de o parte, să faciliteze elaborarea și prezentarea ofertei și a documentelor care o însoțesc și, pe de altă parte, să permită comisiei de evaluare examinarea și evaluarea rapidă și corectă a tuturor ofertelor depuse.

Fiecare candidat/ofertant care participă, în mod individual sau ca asociat, la procedura pentru atribuirea contractului de achiziție publică are obligația de a prezenta formularele prevăzute în cadrul acestei secțiuni, completate în mod corespunzător și semnate de persoanele autorizate.

Formularul nr. 1

FORMULAR DE OFERTA

Formularul nr. 2

Declarație privind conflictul de interese prevăzut la art.60 din Legea nr. 98/2016

OPERATOR ECONOMIC

.....  
(denumirea/numele ofertantului)

**FORMULAR DE OFERTĂ**

Către .....  
(denumirea autorității contractante și adresa completă)

1. Examinând documentația de atribuire, subsemnații, reprezentanți ai ofertantului .....  
(denumirea/numele ofertantului), ne oferim ca, în conformitate cu prevederile și cerințele cuprinse în documentația mai sus menționată, să realizăm execuția lucrărilor de construcții-montaj pentru obiectivul de investiții: **“Reabilitare tâmplărie exterioară sediu S.G.A. Gorj”**, pentru valoarea de: \_\_\_\_\_ lei fara TVA (suma in litere si in cifre) la care se adauga TVA \_\_\_\_\_ lei (suma in litere si in cifre) din care prețul serviciilor de proiectare este de .....lei (suma in litere si in cifre) la care se adauga TVA \_\_\_\_\_ lei (suma in litere si in cifre) iar prețul lucrărilor ce vor fi executate este de ..... lei (suma in litere si in cifre) la care se adauga TVA \_\_\_\_\_ lei (suma in litere si in cifre).

2. Ne angajăm ca, în cazul în care oferta noastră este stabilită câștigătoare, sa executam lucrarile în graficul de timp anexat (respectiv .....luni, din care .....zile/luni pentru proiectare).

3. Ne angajăm sa menținem aceasta oferta valabilă pentru o durata de ..... zile, (durata în litere și cifre), respectiv pana la data de ..... (ziua/luna/anul), și ea va rămâne obligatorie pentru noi și poate fi acceptată oricând înainte de expirarea perioadei de valabilitate.

4. Pana la încheierea și semnarea contractului de achiziție publica aceasta oferta, împreună cu comunicarea transmisă de dumneavoastră prin care oferta noastră este stabilită câștigătoare, vor constitui un contract angajant între noi.

5. Precizam ca:

depunem oferta alternativa, ale carei detalii sunt prezentate într-un formular de oferta separat, marcat în mod clar "alternativa";

nu depunem oferta alternativa.

(Se bifeaza opțiunea corespunzătoare.)

6. Am înțeles și consimțim ca, în cazul în care oferta noastră este stabilită ca fiind câștigătoare, sa constituim garanția de buna execuție în conformitate cu prevederile din documentația de atribuire.

7. Intelegem ca nu sunteți obligați sa acceptați oferta cu cel mai scăzut preț sau orice alta oferta pe care o puteti primi.

Data \_\_\_\_/\_\_\_\_/\_\_\_\_

.....,  
(nume, prenume și semnătură),

în calitate de ..... legal autorizat să semnez oferta pentru și în numele  
..... (denumirea/numele operatorului economic)

\_\_\_\_\_  
(denumirea/numele)

**DECLARAȚIE privind conflictul de interese prevăzut la art.60  
din Legea nr. 98/2016**

Subsemnatul \_\_\_\_\_, reprezentant legal al \_\_\_\_\_,  
(denumirea/numele si sediul/adresa operatorului economic), in calitate de ofertant/candidat/ofertant asociat/subcontractant/terț susținător la procedura pentru atribuirea contractului avand ca obiect: \_\_\_\_\_ declar pe propria răspundere, sub sancțiunea excluderii din achiziționarea directă și a sancțiunilor aplicate faptei de fals în acte publice, că nu ne aflăm în situația prevăzută la art. 60 din Legea nr. 98/2016 privind atribuirea contractelor de achiziție publică, respectiv:

-nu am drept membri în cadrul consiliului de administrație/organului de conducere sau de supervizare și/sau are acționari ori asociați semnificativi persoane care sunt soț/soție, rudă sau afîn până la gradul al doilea inclusiv ori care se află în relații comerciale cu persoane cu funcții de decizie în cadrul entității contractante sau al furnizorului de servicii de achiziție implicat în procedura de atribuire;

-nu am nominalizat printre principalele persoane desemnate pentru executarea contractului persoane care sunt soț/soție, rudă sau afîn până la gradul al doilea inclusiv ori care se află în relații comerciale cu persoane cu funcții de decizie în cadrul entității contractante sau al furnizorului de servicii de achiziție implicat în procedura de atribuire.

Subsemnatul declar că informațiile furnizate sunt complete și corecte în fiecare detaliu și înțeleg că autoritatea contractantă are dreptul de a solicita, în scopul verificării și confirmării declarațiilor orice documente doveditoare de care dispunem.

Persoanele cu functii de decizie în cadrul autoritatii contractante sunt:

dr. ing. Marin Talau - Director Director

ec. Tonica Cristian – Director Economic

ing. Müller Gabriel – Director Tehnic Exploatare, Mentenanță a ISNGA și Investiții

ing. Barbu Adrian – Sef Serviciu F.S.T.U.I.C.I.

ec. Manea Melania – Contabilitate Viza C.F.P.

cj. Graure Ionut – Sef Serviciu A.M.L.S.

cj. Vasilescu Ion – Sef Serviciu Juridic.

Totodata, declar ca am luat la cunostinta de prevederile art 326 « Falsul in Declaratii » din Codulul Penal referitor la « Declararea necorespunzatoare a adevarului, facuta unui organ sau institutii de stat ori unei alte unitati dintre cele la care se refera art. 175, în vederea producerii unei consecinte juridice, pentru sine sau pentru altul, atunci când, potrivit legii ori împrejurarilor, declaratia facuta serveste pentru producerea acelei consecinte, se pedepseste cu închisoare de la 3 luni la 2 ani sau cu amenda »

*Operator economic,*

\_\_\_\_\_  
(semnatura autorizată si stampila)